



AVK SUPA MAXI™ ÄNDHUV, PN16

634/00-001

Universal och dragfast, A2 bultar, EPDM tätning, DN50-400



AVK's Supa Maxi™ serie av universala dragfasta kopplingar sätter en ny standard. Det patenterade SupaGrip™ tätningssystemet med flexibel greppring säkerställer fullt stöd åt tätningsringen och dragsäkert upp till PN 16 för alla typer av rör. Supa Maxi™ kopplingar har stor flexibilitet och ger en snabb installation med möjlighet till en $\pm 4^\circ$ avvinkling, permanenta skyddskåpor, lyftögla och efterdragning av bultar behövs inte.

Produktbeskrivning:

Supa Maxi™ ändhuv, universal och dragfast med A2 bultar / A4 mutter. För vatten och avlopp -20°C till $+70^\circ\text{C}$

Standard

- Konstruerad enligt EN 14525

Test/Godkännande:

- Godkänd enligt ACS-Frankrike
- Belgaqua godkänt material
- Godkänd enligt KIWA Certifikat K 66561
- Godkänd enligt SVGW Certifikat Nr. 1205-6041

Egenskaper:

- Patenterat SupaGrip™ tätningssystem med flexibel greppring som ger fullt stöd åt tätningsringen även vid minimala rördimensioner i hela toleransområdet.
- Full dragsäkerhet på alla rörtyper med två typer av gripsegment – brons för PE- och PVC rör och härdat rostfritt stål för segjärn-, gjutjärn-, stål-, rostfria stål- och cementrör. För PE rör skall stödhylsa användas.
- Gripsegmenten av metall monteras med stift på klämringen för högsta hållbarhet.
- $\pm 4^\circ$ avvinkling per sida med max. 1.5 x PN 16.
- Stort rörolersområde.
- PN 16 i alla dimensioner (rostfria stål- och cementrör max. PN 10).
- Hus av segjärn och greppring av gjutet stål epoxymålad enligt DIN 3476 del 1 och EN 14901, GSK godkänd.
- Tätning av dricksvattengodkänt EPDM-gummi.
- Bultar av A2 kvalité och muttrar av syrafast A4 kvalité är antifriktionsbehandlade för att förhindra risken för skärning.
- Permanenta skyddskåpor skyddar under hantering och installation.
- Röret kommer inte att röra sig inåt vid åtdragning.
- Bultarna dras från huset, detta ger enkel åtkomst i trånga installationer.
- Ingen efterdragning av bultarna behövs.
- Lyftögla på DN 100-300.
- Konstruktionstrycket är 29 bar enligt EN 14525. Maximalt arbetstryck är 16 bar. Maximal tryckprovning enligt rör standard.



De konstruktioner, material och specifikationer som anges, kan ändras utan föregående meddelande, som ett led i vår ständiga utveckling av våra produkter.

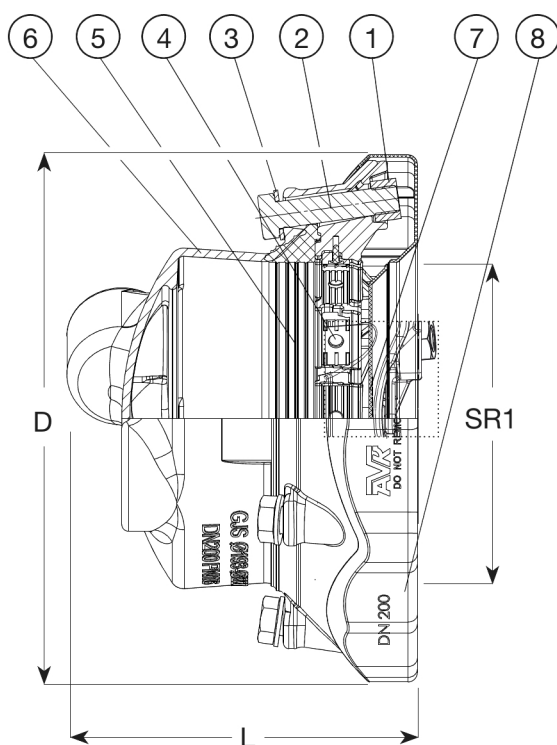

DN	
50	3 x M14 x 75 mm
65	3 x M16 x 75 mm
80	3 x M16 x 75 mm
100	4 x M16 x 75 mm
125	4 x M16 x 75 mm
150	4 x M16 x 80 mm
200	6 x M20 x 100 mm
225	6 x M20 x 100 mm
250	6 x M20 x 100 mm
300	8 x M20 x 110 mm
350	9 x M24 x 120 mm
400	10 x M24 x 120 mm

Komponentlista:

1. Mutter	Rostfritt stål A4	5. Packning	EPDM-gummi
2. Bult	Rostfritt stål A2	6. Krage	Segjärn
3. Bricka	Rostfritt stål A2	7. Fäste	Gjutjärn
4. Gripsegment	Rostfritt stål / brons CC491K	8. Skyddskåpa	PE

Komponenter kan bytas ut mot likvärdigt material eller material av en högre klass utan meddelande.

Referens nr. och dimensioner:

AVK Nr.	RSK nr.	DN	Produkt	Tolerans	L	D	Vikt
		mm	PN Klass	mm	mm	mm	kg
634-071-00-016 ⁽¹⁾	1141789	50	PN16	48-71	195	200	4,0
634-091-00-016 ⁽¹⁾	1141790	65	PN16	69-91	218	226	5,0
634-091-00-036 ⁽²⁾	1141791	65	PN16	69-91	218	226	5,0
634-106-00-016 ⁽¹⁾	1141792	80	PN16	82-106	220	235	5,5
634-106-00-036 ⁽²⁾	1141793	80	PN16	82-106	220	235	5,5
634-133-00-016 ⁽¹⁾	1141794	100	PN16	104-133	230	268	8,0
634-133-00-036 ⁽²⁾	1141795	100	PN16	104-133	230	268	8,0
634-161-00-016 ⁽¹⁾	1141796	125	PN16	132-159	220	285	9,0
634-161-00-036 ⁽²⁾	1141797	125	PN16	132-159	220	285	9,0
634-188-00-016 ⁽¹⁾	1141798	150	PN16	159-188	238	340	11
634-188-00-036 ⁽²⁾	1141799	150	PN16	159-188	238	340	11
634-227-00-016 ⁽¹⁾	1141800	200	PN16	193-227	259	389	16
634-227-00-036 ⁽²⁾	1141801	200	PN16	193-227	259	389	16
634-257-00-016 ⁽¹⁾	1141802	225	PN16	224-257	277	437	19
634-257-00-036 ⁽²⁾	1141803	225	PN16	224-257	277	437	19
634-301-00-016 ⁽¹⁾	1141804	250	PN16	266-301	272	476	22
634-301-00-036 ⁽²⁾	1141805	250	PN16	266-301	272	476	22
634-356-00-016 ⁽¹⁾	1141806	300	PN16	314-356	300	545	29
634-356-00-036 ⁽²⁾	1141807	300	PN16	314-356	300	545	29
634-396-00-016 ⁽¹⁾	1105385	350	PN16	352-396	350	612	65
634-396-00-036 ⁽²⁾	1105386	350	PN16	352-396	350	612	65

De konstruktioner, material och specifikationer som anges, kan ändras utan föregående meddelande, som ett led i vår ständiga utveckling av våra produkter.

Referens nr. och dimensioner:

AVK Nr.	RSK nr.	DN mm	Produkt PN Klass	Tolerans mm	L mm	D mm	Vikt kg
634-442-00-016 ⁽¹⁾	1143045	400	PN16	392-442	315	661	58
634-442-00-036 ⁽²⁾	1143046	400	PN16	392-442	315	661	58

(1) 1 1/4 "BSP, parallellt med röret
(2) 2 "BSP, parallellt med röret