



AVK SUPA MAXI™ REDUCERINGSKOPPLING, PN 10

632/70-004

För gas, universal och dragfast, NBR tätning

AVK's Supa Maxi™ serie av universala dragfasta kopplingar sätter en ny standard. Det patenterade SupaGrip™ tätningssystemet med flexibel greppring säkerställer fullt stöd åt tätningsringen och dragsäkert upp till PN 10 för alla typer av rör. Supa Maxi™ kopplingar har stor flexibilitet och ger en snabb installation med möjlighet till en $\pm 4^\circ$ avvinkling, permanenta skyddskåpor, lyftögla och efterdragning av bultar behövs inte.

Produktbeskrivning:

Supa Maxi™ reduceringskoppling för gas -10°C till $+60^\circ\text{C}$

Egenskaper:

- Patenterat SupaGrip™ tätningssystem med flexibel greppring som ger fullt stöd åt tätningsringen även vid minimala rördimensioner i hela toleransområdet.
- Full dragsäkerhet på alla rörtyper med två typer av gripsegment – brons för PE- och PVC rör och härdat rostfritt stål för segjärn-, gjutjärn-, stål-, rostfria stål- och cementrör. För PE rör skall stödhylsa användas.
- Gripsegmenten av metall monteras med stift på klämringen för högsta hållbarhet.
- $\pm 4^\circ$ avvinkling per sida med max. $1.5 \times \text{PN } 10$.
- Stort insticksdjup.
- PN 10 i alla dimensioner.
- Hus av segjärn och greppring av gjutet stål epoxymålad enligt DIN 3476 del 1 och EN 14901, GSK godkänd.
- Tätning av NBR gummi godkänt av Gastec.
- Bultar av A2 kvalitet och muttrar av syrafast A4 kvalitet är antifrikionsbehandlade för att förhindra risken för skärning.
- Permanenta skyddskåpor skyddar under hantering och installation. De är gula för gas.
- Röret kommer inte att röra sig inåt vid åtdragning.
- Bultarna dras från huset, detta ger enkel åtkomst i trånga installationer.
- Ingen efterdragning av bultarna behövs.
- Lyftögla på DN 100-300.
- Maximalt arbetstryck är 10 bar. Maximal tryckprovning enligt rör standard.



Expect ... **AVR**

AVK SUPA MAXI™ REDUCERINGSKOPPLING, PN 10

632/70-004

För gas, universal och dragfast, NBR tätning

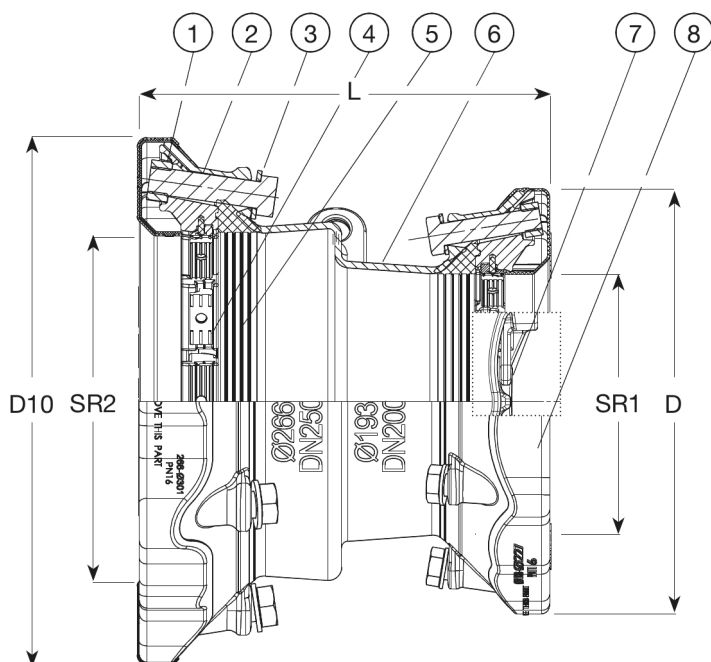

DN	
50	3 x M14 x 75 mm
65	3 x M16 x 75 mm
80	3 x M16 x 75 mm
100	4 x M16 x 75 mm
125	4 x M16 x 75 mm
150	4 x M16 x 80 mm
200	6 x M20 x 100 mm
225	6 x M20 x 100 mm
250	6 x M20 x 100 mm
300	8 x M20 x 100 mm

Komponentlista:

1. Mutter	Rostfritt stål A4	5. Packning	NBR-gummi
2. Bult	Rostfritt stål A2	6. Krage	Segjärn
3. Bricka	Rostfritt stål A2	7. Fäste	Gjutstål
4. Gripsegment	Rostfritt stål / brons CC491K	8. Skyddskåpa	PE

Komponenter kan bytas ut mot likvärdigt material eller material av en högre klass utan meddelande.

Referens nr. och dimensioner:

AVK Nr.	RSK nr.	DN/DN	Produkt PN Klass	Tolerans mm	Tättningsområde SR2 / mm	L mm	D mm	D10 mm	Vikt kg
632-071-091-702	1141837	50 - 65	PN10	48-71	69-91	294	200	226	6,5
632-071-106-702	1141838	50 - 80	PN10	48-71	82-106	296	200	235	7,0
632-091-106-702	1141839	65 - 80	PN10	69-91	82-106	294	226	235	7,5
632-106-133-702	1141840	80 - 100	PN10	82-106	104-133	305	235	268	10
632-133-161-702	1141841	100 - 125	PN10	104-133	132-159	305	268	285	13
632-133-188-702	1141842	100 - 150	PN10	104-133	159-188	322	268	340	14
632-161-188-702	1141843	125 - 150	PN10	132-159	159-188	321	285	340	15
632-188-227-702	1141844	150 - 200	PN10	159-188	193-227	356	340	389	21
632-188-257-702	1141845	150 - 225	PN10	159-188	224-257	374	340	437	27
632-227-257-702	1141846	200 - 225	PN10	193-227	224-257	389	389	437	32
632-227-301-702	1141847	200 - 250	PN10	193-227	266-301	386	389	476	32
632-257-301-702	1141848	225 - 250	PN10	224-257	266-301	396	437	476	36
632-301-356-702	1141849	250 - 300	PN10	266-301	314-356	437	476	545	42

De konstruktioner, material och specifikationer som anges, kan ändras utan föregående meddelande, som ett led i vår ständiga utveckling av våra produkter.