



## AVK SUPA PLUS™ FLÄNSADAPTER, PN 10/16

Dragfast, för PE och uPVC-rör, NF-godkänd EPDM-tätning

623/10-004



AVK Supa Plus™ är en serie dragfasta kopplingar, flänsadapterar och ändkåpor för användning på PE- och uPVC-rör. Supa Plus™ -kopplingar ger en stor flexibilitet och är mycket enkla att montera på grund tätningen som gör det möjligt att vinkla av  $\pm 3,5^\circ$ . Detta förenklar även monteringen av stora dimensioner. De externa M16-bultarna på rostfritt stål och beläggningen av hög kvalitet ger ett hållbart korrosionsskydd.



### Produktbeskrivning:

Supa Plus™ adapter dragfast för PE/uPVC-rör för dricksvatten och neutrala vätskor upp till max 70° C

### Standard

- Designad enligt EN 12842
- Standard flänsborring enligt EN1092-2 (ISO 7005-2), PN10/16

### Test/Godkännande:

- Belgaqua godkänt material



### Egenskaper:

- Kombinationen av packningen med dricksvattengodkänt EPDM-gummi och dragfasta gripsegment av RG5-brons möjliggör  $\pm 3,5^\circ$  avvinkling.
- Konstruktionen med yttre bultar förhindrar korrosion mellan flänsen och bultarna.
- M16-bultarna i rostfritt stål A2 och muttrarna i syrafast rostfritt stål A4 är antifriktionsbelagda för enkel åtdragning och för att förhindra skärning.
- Packning av kompressionstyp gör det enkelt att sätta in rör änden, även på stora dimensioner.
- Fläns och fäste av gjutjärn med epoxi beläggning enligt DIN 3476 del 1 och EN 14901.



Expect... **AVR**

De konstruktioner, material och specifikationer som anges, kan ändras utan föregående meddelande, som ett led i vår ständiga utveckling av våra produkter.

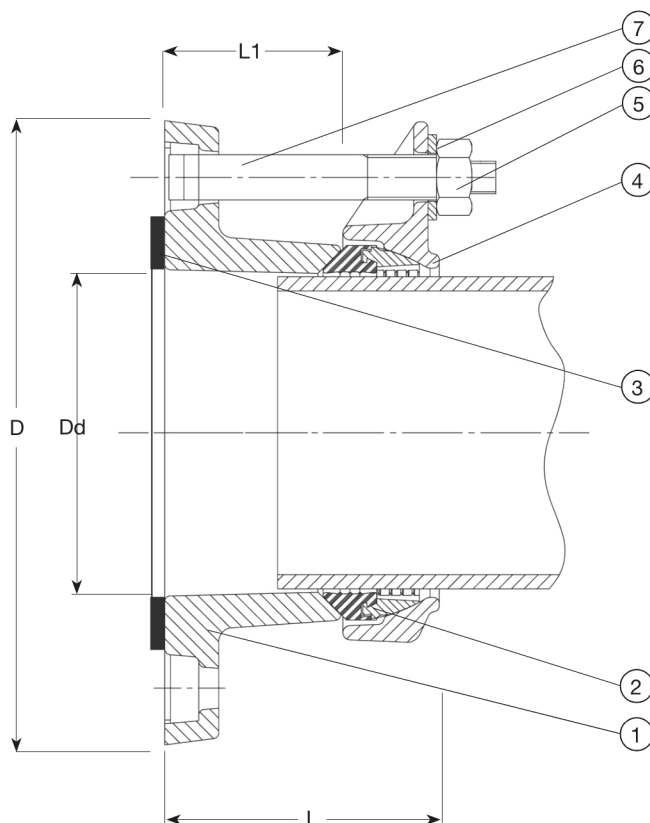
**Komponentlista:**

1. Adaptorfläns	Segjärn	5. Mutter	Rostfritt stål A4
2. Kombinationspackning	Brons RG5 / EPDM	6. Bricka	Rostfritt stål A2
3. Flänspackning	EPDM-gummi	7. Vagnsbult	Rostfritt stål A2
4. Fäste	Segjärn		

Komponenter kan bytas ut mot likvärdigt material eller material av en högre klass utan meddelande.

**Referens nr. och dimensioner:**

AVK Nr.	RSK nr.	DN	Dd	Fläns- borring	D	L	L1	Vikt
		mm	mm		mm	mm	mm	kg
623-10-040-6141001 (1)	1140355	40	40	PN10/16	146	122	62	6,3
623-10-050-6141001 (1)	1140356	40	50	PN10/16	146	122	62	3,7
623-10-063-6141001 (1)	1140357	50/65	63	PN10/16	175	123	63	4,0
623-10-075-6141001 (1)	1140358	60/65	75	PN10/16	180	123	63	4,3
623-10-090-6141001 (1)	1140359	80	90	PN10/16	195	122	62	4,7
623-10-110-6141001 (1)	1140360	100	110	PN10/16	215	123	63	6,0
623-10-125-6141001 (1)	1140361	125	125	PN10/16	245	125	63	7,8
623-10-125-6241001 (1)	1140361	100	125	PN10/16	240	250	63	6,8
623-10-140-6141001 (1)	1140362	125	140	PN10/16	245	125	63	8,9
623-10-160-6141001 (1)	1140363	150	160	PN10/16	285	125	63	8,3
623-10-180-6141001 (1)	1140364	150	180	PN10/16	285	125	63	10
623-10-200-6041001	1140365	200	200	PN10	335	126	64	13
623-10-200-6141001	1140495	200	200	PN16	335	126	64	14
623-10-225-6041001	1140366	200	225	PN10	337	141	64	15
623-10-225-6141001	1140496	200	225	PN16	337	141	64	15
623-10-250-6141001 (1)	1140367	250	250	PN10/16	400	179	88	21
623-10-250-6241001	1140509	200	250	PN16	405	179	88	25
623-10-280-6041001		250	280	PN10	405	175	88	25
623-10-280-6141001	1140368	250	280	PN16	403	179	88	25
623-10-315-6141001 (1)	1140369	300	315	PN10/16	458	179	88	26
623-10-315-6241001 (1)	1140593	250	315	PN10/16	460	179	88	29

De konstruktioner, material och specifikationer som anges, kan ändras utan föregående meddelande, som ett led i vår ständiga utveckling av våra produkter.

**AVK SUPA PLUS™ FLÄNSADAPTER, PN 10/16**  
**Dragfast, för PE och uPVC-rör, NF-godkänd EPDM-tätning**

**623/10-004**

**Referens nr. och dimensioner:**

AVK Nr.	RSK nr.	DN	Dd	Fläns- borring	D	L	L1	Vikt
		mm	mm		mm	mm	mm	kg
(1)	10/16 = Universal borrarde							

**Kommentarer:**

- Vanligtvis är tätningssytan på flänsen mindre än på flänsadaptern. Var noga när packningen installeras, speciellt på DN150/180 och DN250/280.