



AVK SUPA PLUS™ KOPPLING PN16

Koppling med dragfast tätningring för PE-rör

621/41-001



AVK Supa Plus™ är en serie dragfasta kopplingar, flänsadapterar och ändhuvar för användning på PE- och uPVC-rör. Supa Plus™ -kopplingar ger en stor flexibilitet och är mycket enkla att montera tack vare tätningen som gör det möjligt att vinkla av $\pm 3,5^\circ$. Detta förenklar även monteringen av stora dimensioner. De externa M16-bultarna är av rostfritt stål och beläggningsen av hög kvalitet ger ett hållbart korrosionsskydd.



Produktbeskrivning:

Till polyetenrör PE100 för dricksvatten och neutrala vätskor upp till max 70°C

Standard

- Designad enligt EN 12842

Test/Godkännande:

- Godkänd enligt ACS-Frankrike
- Belgaqua godkänt material



Egenskaper:

- Kombinationen av packningen med dricksvattengodkänt EPDM-gummi och dragfasta gripsegment av RG5-brons möjliggör $\pm 3,5^\circ$ avvinkling.
- Konstruktionen med yttre bultar förhindrar korrosion mellan flänsen och bultarna.
- M16-bultarna i rostfritt stål A2 och muttrarna i syrafast rostfritt stål A4 är antifriktionsbelagda för enkel åtdragning och för att förhindra skärning.
- Packning av kompressionstyp gör det enkelt att sätta in rör änden, även på stora dimensioner.
- Fläns och fäste av gjutjärn med epoxi beläggning enligt DIN 3476 del 1 och EN 14901.



Expect... **AVK**

De konstruktioner, material och specifikationer som anges, kan ändras utan föregående meddelande, som ett led i vår ständiga utveckling av våra produkter.

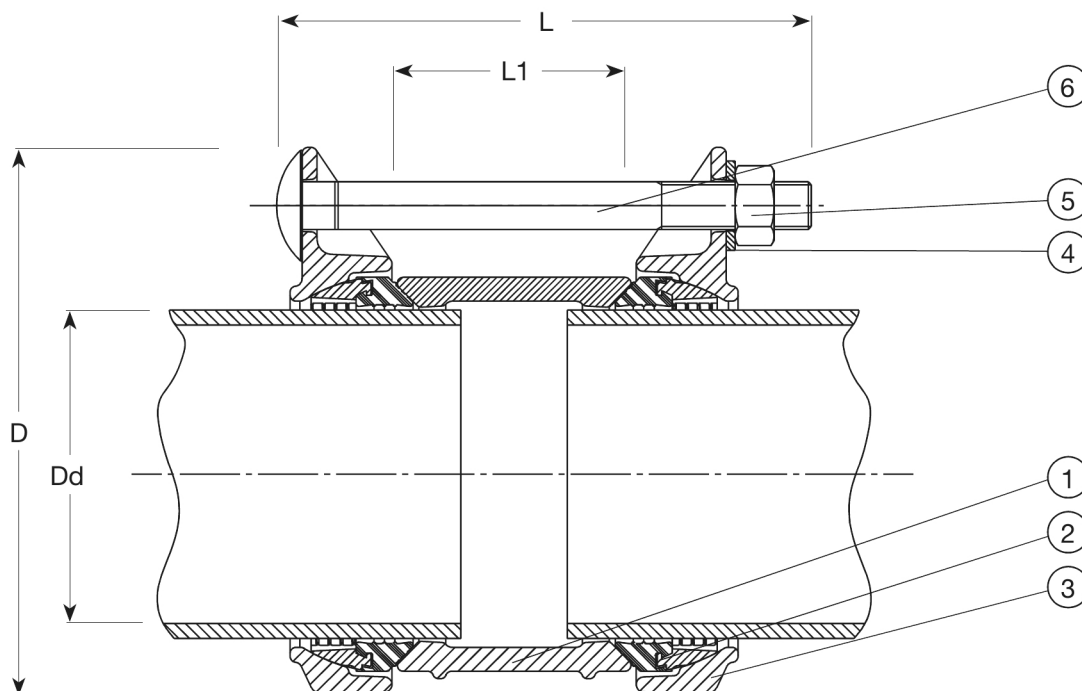
Komponentlista:

1. Krage	Segjärn	4. Bricka	Rostfritt stål A2
2. Kombinationspackning	Brons RG5 / EPDM	5. Mutter	Rostfritt stål A4
3. Fäste	Segjärn	6. Vagnsbult	Rostfritt stål A2

Komponenter kan bytas ut mot likvärdigt material eller material av en högre klass utan meddelande.

Referens nr. och dimensioner:

AVK Nr.	RSK nr.	DN	Produkt	Dd	D	L	L1	Vikt
		mm	PN Klass	mm	mm	mm	mm	kg
621-10-040-41001	1140340	32	PN16	40	150	150	60	3,8
621-10-050-41001	1140341	40	PN16	50	156	150	60	2,8
621-10-063-41001	1140342	50	PN16	63	170	150	60	4,3
621-10-075-41001	1140343	65	PN16	75	180	160	70	4,0
621-10-090-41001	1140344	80	PN16	90	200	160	70	5,0
621-10-110-41001	1140345	100	PN16	110	220	175	78	6,5
621-10-125-41001	1140346	125	PN16	125	240	175	78	8,0
621-10-140-41001	1140347	125	PN16	140	254	185	88	9,0
621-10-160-41001	1140348	150	PN16	160	276	185	88	9,1
621-10-180-41001	1140349	150	PN16	180	286	245	110	13
621-10-200-41001	1140350	200	PN16	200	318	210	110	13
621-10-225-41001	1140351	200	PN16	225	342	260	110	19
621-10-250-41001	1140352	250	PN16	250	374	260	110	27
621-10-280-41001	1140353	250	PN16	280	390	260	110	30
621-10-315-41001	1140354	300	PN16	315	440	320	168	36

Kommentarer:

- Vanligtvis är tätningsytan på flänsen mindre än på flänsadaptern. Var noga när packningen installeras, speciellt på DN150/180 och DN250/280.