



AVK PREMIUM 100 SLUSSVENTIL, FLÄNSAD, PN10/16

06/52-010

EN 558-2 S.14/DIN F4, duplex spindel, kilmutter i blyfri mässing, DZR CW724R, 300 µm epoxy/utvändig PUR

AVK Premium 100 slussventil är konstruerad för att hålla ett sekel. Den är uppbyggd enligt samma design som vår välbekanta AVK slussventil och erbjuder fullständig spårbarhet av material och testregister. Spindel av duplex 1.4362, kamring och kilmutter av blyfri mässing, DZR CW724R som försäkrar ett exceptionellt skydd mot slitage. Med utvändig PUR beläggning har ventilen det ultimata korrosionsskyddet. Kilen är helt vulkaniserad med AVK's egna dricksvattengodkända EPDM-gummi. Gummit är utvecklat med särskild fokus på styrka, flexibilitet och kompressionsförmåga och även förmågan att återfå sin ursprungliga form efter många års användning. En produkt från INDVA - En del av AVK Sverige AB.

Produktbeskrivning:

Flänsad Premium 100 slussventil EN 558-2 S.14/DIN F4 med duplex spindel, kilmutter i blyfri mässing, DZR CW724R och 300 µm epoxy/utvändig PUR. För vatten och neutrala vätskor till max. 70°

Standard

- Designad enligt EN 1074 del 1 & 2, Designad enligt EN 1171
- F4 kort bygglängd (EN 558-2 S.14/DIN F4)
- Standard flänsborring enligt EN1092-2 (ISO 7005-2), PN10/16

Test/Godkännande:

- Hydrauliskt testad enligt EN 1074-1 / EN 12266
- Säte: 1,1 x PN (bar), Ventilhus: 1,5 x PN (bar)
- Godkänd enligt KIWA Certifikat K 6320 (Dricksvattengodkännande)

Egenskaper:

- Fast integrerad kilmutter motverkar vibrationer och säkerställer lång hållbarhet. Kilmuttern tillverkas i blyfri mässing, DZR CW724R för extra skydd mot slitage.
- Helt vulkaniserad kil för att förhindra korrosion, med integrerade glidskenor av polyacetalplast för låga manövermoment.
- Stort koniskt hål i kilen förhindrar ansamlingar av orenheter.
- Spindel av duplex stål w. 1.4362 med kilstopp och valsade gängor som ger hög motståndskraft mot slitage och korrosion.
- Spindeltätning med en avstrykarring av NBR, ett polyamidlager med fyra O-ringar av NBR och en gummimanschett av EPDM.
- Packningen av EPDM mellan ventillhuset och överdelen är fixerad i ett spår för säker tätning.
- Kamring av blyfri mässing, DZR CW724R fixerar spindeln.
- De rostfria A4 bultarna till ventillhuset och överdelen är försänkta, förseglade och omslutna av packningen..
- Fullt genomlopp.
- Lågt manövermoment.
- Flänskydd för DN40-300, klisterskydd för fläns för DN350-600
- Epoxibeläggning 300 µm enligt DIN 3476 del 1, EN 14901 och GSK godkännande, utvändig PUR beläggning enligt EN 10290 typ 2 klass B för extra korrosionssäkerhet.
- DN450-600 är utrustade med rullager av rostfritt stål som ger låga vridmoment, ISO toppfläns, lyftöglor och valbart med DN50 by-pass.

Tillbehör:

Spindeladapter, handratt, garnityr, betäckning, flänsadapter och kombifläns



kiwa

Expect... **AVK**

De konstruktioner, material och specifikationer som anges, kan ändras utan föregående meddelande, som ett led i vår ständiga utveckling av våra produkter.

©2024 AVK SVERIGE AB

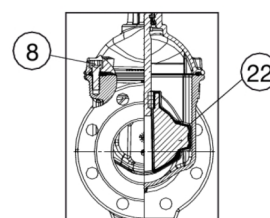
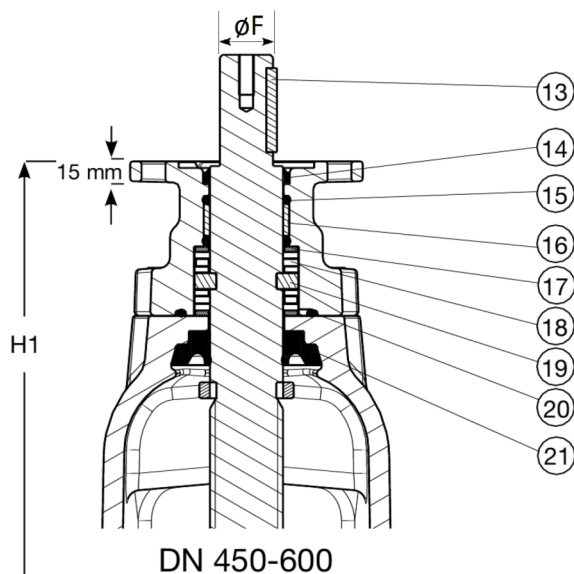
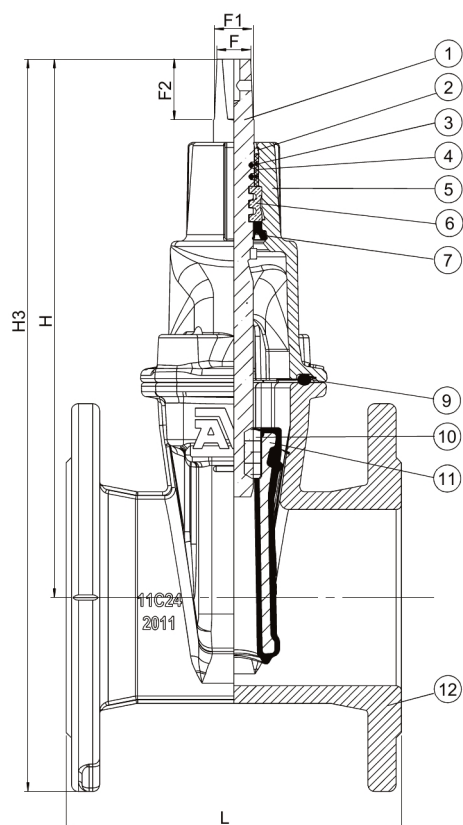

Komponentlista:

1. Spindel	Duplex 1.4362	12. Hus	Segjärn GJS-500-7 (GGG-50)
2. Avstrykarring	NBR-gummi	13. Krysskil	Rostfritt stål
3. O-ring	NBR-gummi	14. Avstrykarring	NBR-gummi
4. Lager	Polyamid	15. O-ring	NBR-gummi
5. Ventiltopp	Segjärn GJS-500-7 (GGG-50)	16. Lager	Polyamid
6. Kamring	Blyfri mässing CW724R	17. Bricka	Rostfritt stål 1.4104 (430F)
7. Manschett	EPDM-gummi	18. Rullager	Rostfritt stål
8. Skruv till ventiltopp	Rostfritt stål A4, tätat med smältlim	19. Kamring	Rostfritt stål 1.4104 (430F)
9. Ventiltopp packning	EPDM-gummi	20. O-ring	NBR-gummi
10. Kilmutter	Blyfri mässing CW724R	21. Manschett	EPDM-gummi
11. Kil	Vulkaniserad kil med EPDM	22. Kilskor	Polyamid

Komponenter kan bytas ut mot likvärdigt material eller material av en högre klass utan meddelande.

Referens nr. och dimensioner:

AVK Nr.	RSK nr.	DN	Fläns- borrning	L	H	H1	H3	F	F1	F2	Vikt
		mm		mm	mm	mm	mm	mm	mm	mm	kg
06-040-52-0148699021		40	PN10/16	140	194	-	269	14	16	30	7,7
06-050-52-0148699021		50	PN10/16	150	208	-	290	14	16	30	8,5
06-065-52-0148699021		65	PN10/16	170	244	-	337	17	20	34	11
06-080-52-0148699021		80	PN10/16	180	282	-	382	17	20	34	14
06-100-52-0148699021		100	PN10/16	190	305	-	415	19	22	38	17
06-125-52-0148699021		125	PN10/16	200	346	-	471	19	22	34	22
06-150-52-0148699021		150	PN10/16	210	401	-	543	19	22	34	31
06-200-52-0048699021		200	PN10	230	490	-	660	24	28	34	48
06-200-52-0148699021		200	PN16	230	490	-	660	24	28	34	48
06-250-52-0048699021		250	PN10	250	664	-	864	27	31	47	78
06-250-52-0148699021		250	PN16	250	664	-	864	27	31	47	78
06-300-52-0048687021		300	PN10	270	740	-	968	27	31	47	149

De konstruktioner, material och specifikationer som anges, kan ändras utan föregående meddelande, som ett led i vår ständiga utveckling av våra produkter.

AVK PREMIUM 100 SLUSSVENTIL, FLÄNSAD, PN10/16**06/52-010****EN 558-2 S.14/DIN F4, duplex spindel, kilmutter i blyfri mässing, DZR CW724R, 300 µm epoxy/utvändig PUR****Referens nr. och dimensioner:**

AVK Nr.	RSK nr.	DN mm	Fläns- borrning	L mm	H mm	H1 mm	H3 mm	F mm	F1 mm	F2 mm	Vikt kg
06-300-52-0148687021		300	PN16	270	740	-	968	27	31	47	149
06-350-52-0048600023		350	PN10	290	924	-	1184	32	37	55	220
06-350-52-0148600023		350	PN16	290	924	-	1184	32	37	55	220
06-400-52-0048600023		400	PN10	310	951	-	1241	32	37	55	240
06-400-52-0148600023		400	PN16	310	951	-	1241	32	37	55	240
06-450-52-0048600023	(1)	450	PN10	330	1167	1087	1487	Ø30	-	75	487
06-450-52-0148600023	(1)	450	PN16	330	1167	1087	1487	Ø30	-	75	487
06-500-52-0048600023	(1)	500	PN10	350	1142	1062	1500	Ø30	-	75	559
06-500-52-0148600023	(1)	500	PN16	350	1142	1062	1500	Ø30	-	75	559
06-600-52-0048600023	(1)	600	PN10	390	1142	1062	1562	Ø30	-	75	762
06-600-52-0148600023	(1)	600	PN16	390	1142	1062	1562	Ø30	-	75	762

(1) Med F14 toppfläns. Ø rund spindel med kilspår