



AVK FLÄNSAD SLUSSVENTIL, PN10/16

06/35-006

EN 558-2 S.14/DIN F4, lägesindikator & handratt, DN50-400, NBR

AVK slussventiler är utformade med inbyggd säkerhet i varje detalj. Kilen är helt vulkaniserad med AVK's egna olje och gasgodkända NBR-gummi. Gummit är utvecklat med särskild fokus på styrka, flexibilitet och kompressionsförmåga och även förmågan att återfå sin ursprungliga form efter många års användning. Spindeln har en hög hållfasthet med ett förstklassigt skydd mot korrosion tack vare tre oberoende tätningssystem.

Produktbeskrivning:

Flänsad slussventil EN 558-2 S.14/DIN F4 med lägesindikator för avlopp och neutrala vätskor upp till max 70° C

Standard

- Flänsar med bygglängd enligt EN 558 tabell 2 serie 14
- Standard flänsborring enligt EN1092-2 (ISO 7005-2), PN10/16

Test/Godkännande:

- Säte: 1,1 x PN (bar), Ventilhus: 1,5 x PN (bar)
- Godkänd för avlopp / tryktest EN1074

Egenskaper:

- Fast integrerad kilmutter motverkar vibrationer och säkerställer lång hållbarhet.
- Helt vulkaniserad kil förhindrar korrosion och med integrerade glidskenor av polyacetalplast för låga manövermoment.
- Stort koniskt hål i kilen förhindrar ansamlingar av orenheter.
- Spindel av rostfritt stål med kilstopp och valsade gängor som ger hög motståndskraft mot slitage.
- En kamring fixerar spindeln vilket ger låga vridmoment.
- Spindeltätning med en avstrykarring av NBR, ett lager av polyamid med fyra O-ringar av NBR och en EPDM gummimanschett
- Packningen av NBR mellan ventilhuset och överdelen är fixerad i ett spår för säker tätning.
- De rostfria bultarna till ventilhuset är omgärdade av packningen, försänkta och förseglade med smältlim.
- Fullt genomlopp
- Låg manövermoment
- Epoxybelagd enligt DIN 3476-1 och EN 14901, GSK godkänd

Tillbehör:

Kit för gränslägesbrytare, gränslägesbrytare, flänsadaptar och kombiflänsar

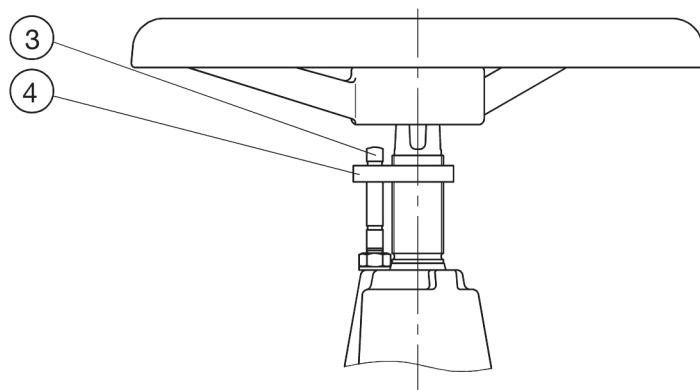
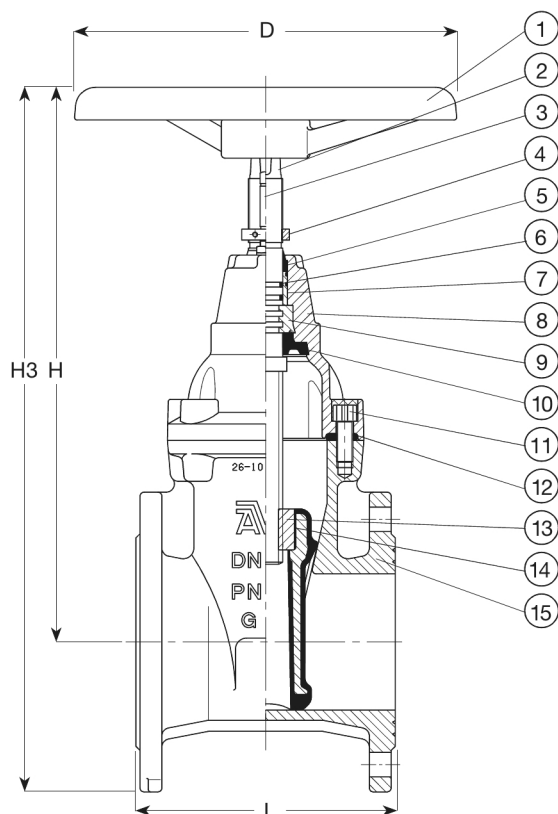

Expect... **AVR**

Komponentlista:

1. Handratt	Gjutjärn GJL-250	9. Kamring	Segjärn GJS-500-7 (GGG-50)
2. Spindel	Rostfritt stål 1.4104 (430F)	10. Manschett	NBR-gummi
3. Stift	Rostfritt stål	11. Skruv till ventiltopp	Rostfritt stål A2, tätat med smältlim
4. Indikatormutter	DZR Mässing	12. Ventiltopp packning	NBR-gummi
5. Avstrykarring	NBR-gummi	13. Kilmutter	Mässing, DZR CW626N
6. O-ring	NBR-gummi	14. Kil	NBR omsluter Segjärn
7. Lager	Polyamid	15. Hus	Segjärn GJS-500-7 (GGG-50)
8. Ventiltopp	Segjärn GJS-500-7 (GGG-50)		

Komponenter kan bytas ut mot likvärdigt material eller material av en högre klass utan meddelande.

Referens nr. och dimensioner:

AVK Nr.	RSK nr.	DN mm	Flänsborring	L mm	D mm	H mm	H3 mm	Vikt kg
06-050-35-013	4296945	50	PN10/16	150	180	329	412	13
06-065-35-013	4296946	65	PN10/16	170	225	355	448	16
06-080-35-013	4296947	80	PN10/16	180	225	382	482	20
06-100-35-013	4296948	100	PN10/16	190	280	414	524	27
06-150-35-013	4296950	150	PN10/16	210	320	540	683	51
06-200-35-003	4296951	200	PN10	230	360	688	858	71
06-250-35-003	4296952	250	PN10	250	500	780	980	102
06-300-35-003	4296953	300	PN10	270	500	855	1083	110
06-350-35-003		350	PN10	290	640	930	1190	220
06-400-35-003		400	PN10	310	640	940	1248	240